

2) HiAm アンカー標準寸法・質量表 (鋼線 7 mm 使用の場合)

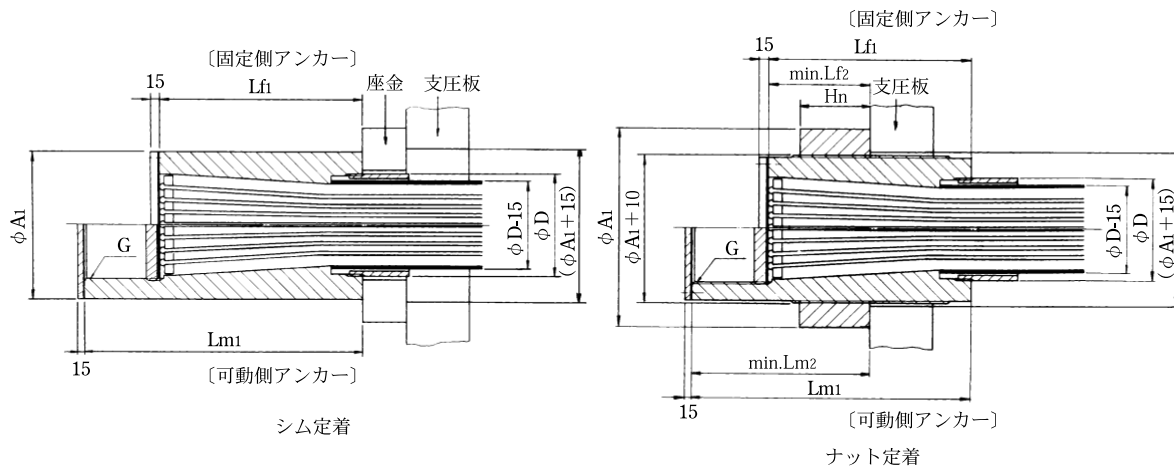

鋼線本数 (本)	標準寸法mm 1)					口金外径mm 2)	アンカー質量 kg 3)	
	アンカー 外径 $\phi A_1(\phi A_2)$	固定側 アンカー長 $L_{f1}(L_{f2})$	可動側 アンカー長 $L_{m1}(L_{m2})$	緊張用 ねじ G	ナット型 ナット長 Hn		固定側	可動側
							シム型(ナット型)	シム型(ナット型)
19	130(170)	150( 75)	220(145)	Tr100	50	80	17( 20)	21( 26)
31	145(195)	170( 85)	245(160)	Tr120	60	90	23( 29)	28( 36)
37	155(205)	190( 95)	270(175)	Tr125	65	95	29( 36)	35( 44)
55	185(240)	240(120)	330(210)	Tr145	70	105	50( 62)	60( 74)
61	190(250)	250(125)	345(220)	Tr150	75	110	55( 69)	66( 82)
73	200(265)	260(130)	360(230)	Tr155	80	115	63( 80)	77( 96)
85	215(280)	280(140)	385(245)	Tr160	85	120	79( 99)	96(118)
91	220(290)	290(145)	395(250)	Tr170	85	125	85(107)	102(126)
109	230(305)	310(155)	425(270)	Tr180	95	130	99(126)	118(148)
121	235(315)	320(160)	440(280)	Tr185	100	135	106(137)	126(161)
127	250(330)	340(170)	460(290)	Tr195	100	140	127(160)	151(187)
139	255(340)	350(175)	475(300)	Tr195	105	140	136(174)	162(204)
151	260(350)	360(180)	490(310)	Tr200	110	145	146(188)	173(220)
163	265(355)	370(185)	505(320)	Tr205	115	150	155(200)	184(234)
187	290(385)	400(200)	545(345)	Tr215	120	160	201(255)	241(300)
199	295(395)	410(205)	560(355)	Tr220	120	165	213(271)	255(319)
211	300(405)	420(210)	570(360)	Tr230	125	170	225(289)	266(336)
223	305(415)	440(220)	595(375)	Tr235	130	175	243(314)	286(364)
241	325(435)	460(230)	615(385)	Tr245	130	175	289(365)	341(423)
253	330(440)	470(235)	630(395)	Tr250	135	180	304(384)	358(445)
265	335(450)	480(240)	645(405)	Tr255	135	185	320(405)	377(469)
283	340(460)	485(240)	655(410)	Tr260	145	190	333(429)	392(495)
295	345(465)	485(240)	655(410)	Tr265	145	190	343(440)	403(508)
301	350(470)	490(245)	660(415)	Tr270	145	200	356(455)	418(524)
313	355(480)	500(250)	675(425)	Tr275	150	200	374(481)	438(554)
337	370(495)	540(270)	725(455)	Tr275	155	205	437(554)	517(642)
349	380(510)	540(270)	725(455)	Tr280	155	210	462(586)	547(680)
361	385(515)	550(275)	740(465)	Tr285	160	210	482(611)	571(710)
367	385(515)	550(275)	740(465)	Tr285	160	215	482(611)	572(710)
379	405(535)	570(285)	765(480)	Tr290	155	215	554(690)	661(807)
397	405(540)	575(285)	770(480)	Tr295	160	220	557(699)	662(813)
421	415(555)	590(295)	795(500)	Tr300	165	225	601(756)	717(883)
451	425(565)	625(310)	835(520)	Tr305	175	235	669(837)	795(974)
499	440(590)	645(320)	870(545)	Tr315	185	240	741(937)	885(1093)

注 1) アンカーの形状・寸法は、使用条件により変更になることがある。  
 2) 口金の長さは、標準100mm。  
 3) アンカー内の鋼線、充填材を含む概算値。